

MULTIPIC E 640

PIQUET PROFILÉ À ENCOCHES

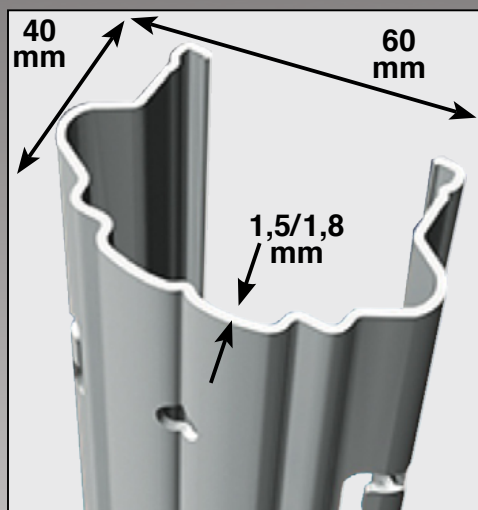

Détail haut



Face avant avec perçage pour pose accessoires



le + PRODUIT

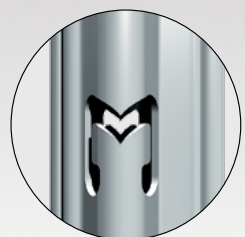

M
POLYVALENT

→ Une section importante et une déclinaison en épaisseur, adaptées aux palissages hauts et aux vignes à fortes productions.

→ Encoche en M polyvalente facilitant la pose des fils porteurs et releveurs.

→ La forme spécifique de l'encoche en M facilite le relevage et limite l'emploi des agrafes.

→ Fabrication en acier S250 GD

Hauteur * cm	Épaisseur mm	Développé coté x coté mm x mm	Nombre de perçages	Espacement perçages cm	Quantité par palette
200	1,5/1,8	60 x 40	10	10	2 X 120
220	1,5/1,8	60 x 40	10 ou 12	10	2 X 120
230	1,5/1,8	60 x 40	10 ou 12	10	2 X 120
240	1,5/1,8	60 x 40	10 ou 12	10	2 X 120
250	1,5/1,8	60 x 40	10 ou 12	10	2 X 120

* Autres longueurs et/ou nombre de perçages, nous consulter.

« Production en galvanisation Sendzimir Z 275, ZAM 300. »